

		SOLO ACQUA CALDA	RISCALDAMENTO ELETTRICO
CESTO			
Volume cesto	l	150	150
Diametro	mm	610,8	610,8
Profondità	mm	518,1	518,1
Capacità	kg	18	18
DIMENSIONE			
Macchina (LxAxP)	mm	737 x 1,036 x 814	737 x 1,036 x 814
Con porta aperta	mm	1,370	1,370
Imballo (LxAxP)	mm	788 x 1,125 x 846	788 x 1,125 x 846
Peso (netto / lordo)	kg	100,6 / 112,5	100,6 / 112,5
VELOCITA'			
Lavaggio	RPM	46	46
Centrifuga (alta velocità)	RPM	980	980
Forza G	G	327	327
COLLEGAMENTI			
Collegamenti elettrici	V/Hz/ A	220 - 240 / 50 / 5	220 - 240 / 50 / 5
CONSUMI			
Consumi acqua	l	67,6	67,6
RUMORE & TEMPO CICLO			
Livello rumore	dB	meno di 62 dB	meno di 62 dB
Durata programma in minuti (standard)	min	35	60 (60° C)
SISTEMA & CONTROLLI			
Motore Direct Drive con Inverter		0	0
Controllo elettronico intelligente		0	0
Riscaldamento	W	-	3200
Dispenser saponi		3 vaschette	3 vaschette
Sistema scarico		valvola a gravità	valvola a gravità
Programmazione Prezzo		speciale per Self	speciale per Self
Pulsante di emergenza		0	-
Programmazione Pompe Saponi		0	0
Ammortizzatori		4 Ammortizzatori frizionati	4 Ammortizzatori frizionati
PROGRAMMI			
Lista programmi		caldo	90° C
		tiepido	75° C
		freddo	60° C
		delicati	40° C
		* super wash a seconda del mod.	freddo
DESIGN / MATERIALI			
Cesto		acciaio inox	acciaio inox
Piano superiore		porcellana (singolo) - rivestimento polvere (doppio)	porcellana (singolo) - rivestimento polvere (doppio)
Vetro temperato		0	0
Colore		platino	platino
Struttura		verniciata	verniciata
Panelli		rivestimento a polvere	rivestimento a polvere
Computer		rivestimento a polvere	rivestimento a polvere
Supporto pannello		rivestimento a polvere	rivestimento a polvere
Supporto pannello inferiore		rivestimento a polvere	rivestimento a polvere
Display		schermo effetto seta	schermo effetto seta
Supporto pannello		alluminio	alluminio
PROTEZIONE CIRCUITI			
PCB Fusibile - scheda principale	amps	8 (220 - 240V)	8 (220 - 240V)
PCB Fusibile - scheda / filtro	amps	15	15

Davanti

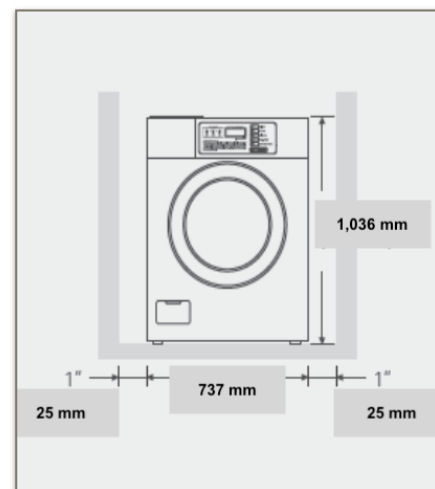

Fianco

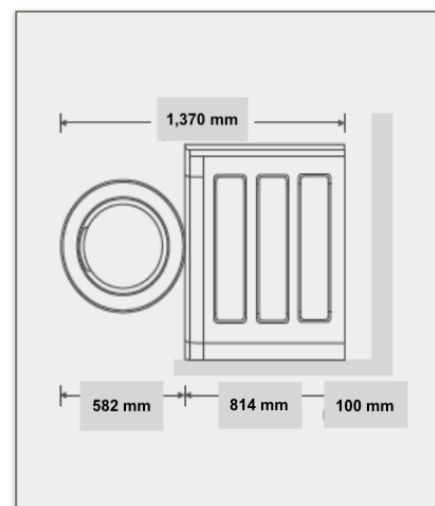

Dietro

